

**МІНІСТЕРСТВО ОСВІТИ І НАУКИ УКРАЇНИ
НАЦІОНАЛЬНИЙ ТЕХНІЧНИЙ УНІВЕРСИТЕТ УКРАЇНИ
«КИЇВСЬКИЙ ПОЛІТЕХНІЧНИЙ ІНСТИТУТ
ІМЕНІ ІГОРЯ СІКОРСЬКОГО»**

ЗАТВЕРДЖУЮ

Голова Вченої ради
КПІ ім. Ігоря Сікорського

_____ М.З. Згуровський

«__» _____ 20__ р.

М.П.

ОСВІТНЬО-ПРОФЕСІЙНА ПРОГРАМА

Електронне урядування

Electronic governance

Перший (бакалаврський) рівень вищої освіти

за спеціальністю	281 Публічне управління та адміністрування
галузі знань	28 Публічне управління та адміністрування
кваліфікація	Бакалавр публічного управління та адміністрування

Ухвалено на засіданні Вченої ради університету
від «02» 04. 2018 р., протокол № 4
Зміни ухвалено на засіданні Вченої ради
університету
від «__» _____ 2019 р., протокол № _____

КПІ ім. Ігоря Сікорського
Київ – 2019

Розроблено робочою групою:

Голова робочої групи:

Чукут Світлана Анатоліївна, доктор наук з державного управління,
професор, в.о. завідувача кафедри теорії та практики управління _____

Члени робочої групи:

Іваницька Ольга Михайлівна, доктор наук з державного управління,
професор, професор кафедри теорії та практики управління _____

Цимбаленко Яна Юріївна, кандидат наук з державного управління,
доцент, доцент кафедри теорії та практики управління _____

Мельниченко Анатолій Анатолійович, кандидат філософських наук,
доцент, декан факультету соціології і права, доцент кафедри теорії та
практики управління _____

Архипова Євгенія Олександрівна, кандидат філософських наук, доцент,
доцент кафедри теорії та практики управління _____

Загаєцька Олена Анатоліївна, кандидат технічних наук, головний
спеціаліст Секретаріату Кабінету Міністрів України _____

Круц Анна Олександрівна, здобувач вищої освіти, перший
(бакалаврський) рівень вищої освіти, експерт з акредитації
Національного агентства із забезпечення якості вищої освіти _____

В.о. завідувача кафедри теорії та практики управління

Чукут Світлана Анатоліївна, доктор наук з державного управління,
професор _____

Голова науково-методичної підкомісії зі спеціальності

Мельниченко Анатолій Анатолійович, кандидат філософських наук,
доцент, декан факультету соціології і права, доцент кафедри теорії та
практики управління _____

При розробці Освітньо-професійної програми було взято за основу Стандарт вищої освіти першого (бакалаврського) рівня вищої освіти ступеня «бакалавр» Галузі знань 28 Публічне управління та адміністрування Спеціальність 281 Публічне управління та адміністрування, розробленого підкомісією 281 Публічне управління та адміністрування науково-методичної комісії Міністерства освіти і науки України.

Освітня програма розглянута й ухвалена Методичною радою університету
(протокол № 7 від «29» березня 2018 р.)

Зміни до освітньої програми розглянуті й ухвалені Методичною радою університету
(протокол № ____ від «____» _____ 2019 р.)

Голова Методичної ради
_____ Ю.І. Якименко

Вчений секретар Методичної ради
_____ В.П. Головенкін

ЗМІСТ

1. Профіль освітньої програми	4
2. Перелік компонент освітньої програми.....	8
3. Структурно-логічна схема освітньої програми	11
4. Форма випускної атестації здобувачів вищої освіти.....	8
5. Матриця відповідності програмних компетентностей компонентам освітньої програми	13
6. Матриця забезпечення програмних результатів навчання відповідними компонентами освітньої програми.....	16

1. ПРОФІЛЬ ОСВІТНЬОЇ ПРОГРАМИ

1 – Загальна інформація	
Повна назва ЗВО та інституту/факультету	Національний технічний університет України «Київський політехнічний інститут імені Ігоря Сікорського», Факультет соціології і права
Ступінь вищої освіти та назва кваліфікації мовою оригіналу	Ступінь – бакалавр Кваліфікація – бакалавр публічного управління та адміністрування
Рівень з НРК	НРК України – 7 рівень
Офіційна назва освітньої програми	Електронне урядування
Тип диплому та обсяг освітньої програми	Диплом бакалавра, одиничний, 240 кредитів, термін навчання 3 роки 10 місяців
Наявність акредитації	акредитується вперше
Передумови	Наявність повної загальної середньої освіти
Мова(и) викладання	Українська/англійська
Термін дії освітньої програми	До наступної акредитації
Інтернет-адреса постійного розміщення освітньої програми	www.kpi.ua
2 – Мета освітньої програми	
Професійна підготовка публічних службовців та управлінців, здатних розв'язувати складні спеціалізовані завдання та практичні проблеми у сфері публічного управління та адміністрування або у процесі навчання, що передбачає застосування теорій та наукових методів і характеризується комплексністю та невизначеністю умов.	
3 – Характеристика освітньої програми	
Предметна область	<p>Об'єкти вивчення та/або діяльності: вся сфера публічного управління та адміністрування.</p> <p>Цілі навчання: підготовка фахівців з публічного управління та адміністрування, здатних розв'язувати складні спеціалізовані завдання та практичні проблеми у сфері публічного управління та адміністрування або у процесі навчання.</p> <p>Теоретичний зміст предметної області: термінологія, наукові концепції (теорії) публічного управління та адміністрування, управління на загальнодержавному, регіональному та місцевому рівнях, адміністрування у всіх сферах діяльності.</p> <p>Методи, методики та технології наукового пізнання, управління та прийняття рішень, аналітичної обробки інформації, організаційно-технологічного та правового забезпечення, електронного урядування.</p> <p>Інструменти та обладнання: інформаційно-аналітичні інструменти, системи підтримки прийняття управлінських рішень, спеціалізоване програмне забезпечення.</p>
Орієнтація освітньої програми	Освітньо-професійна

Основний фокус освітньої програми та спеціалізації	Спеціальна освіта в галузі 28 «Публічне управління та адміністрування». Ключові слова: публічне управління, державна служба, менеджмент і теорія організації, управління базами даних, врегулювання конфліктів, моделювання та прогнозування процесів в публічному управлінні, стандартизація, сертифікація та управління якістю, сучасні управлінські технології, діловодство, надання послуг, комунікації в публічному управлінні, електронне урядування, архітектура електронного урядування, розумні міста, електронна готовність, галузеве електронне урядування, організація та управління діяльністю адміністративних органів.
Особливості програми	Вимагає спеціальної практики в органах державної влади, місцевого самоврядування, різноманітних організаціях та установах.
4 – Придатність випускників до працевлаштування та подальшого навчання	
Придатність до працевлаштування	На посадах публічних службовців: у місцевих державних адміністраціях, їх управліннях та відділах, а також в органах місцевого самоврядування: спеціаліст II категорії, спеціаліст I категорії, спеціаліст; що мають наскрізний характер: спеціаліст II категорії з питань кадрової роботи та державної служби (в органах виконавчої влади); в громадських, державних, колективних та приватних організаціях різних профілів діяльності. Зокрема, бакалаври публічного управління та адміністрування можуть працювати на посадах радників, консультантів секретаріатів місцевих рад, спеціалістів виконавчих органів місцевих рад, сільських, селищних рад та громад, в тому числі спеціаліста із державних закупівель, спеціаліста із зв'язків з громадськістю, інспектора з кадрів, адміністративного помічника, державного соціального інспектора, адміністративного секретаря, помічника-консультанта народного депутата, референта з основної діяльності, помічника керівника підприємства (установи, організації), інспектора з основної діяльності тощо. Професійна діяльність випускників спрямована на виконання робіт, що передбачають здійснення функцій помічників керівників, спеціалістів II та I категорії, організаційно-розпорядчих функцій у певних видах економічної діяльності у системі органів виконавчої влади та органів місцевого самоврядування, у роботі організацій та установ публічного сектора.
Подальше навчання	Продовження освіти за другим (магістерським) рівнем вищої освіти за освітньо-професійною чи освітньо-науковою програмою підготовки.
5 – Викладання та оцінювання	
Викладання та навчання	Студентсько-центроване навчання, проблемно-орієнтоване навчання, технології змішаного навчання. Лекції, практичні та семінарські заняття, лабораторні роботи; курсові роботи; виїзні заняття (тематичні заняття) в органах влади і місцевого самоврядування; виконання творчих робіт (індивідуальних завдань), case-study, проектна діяльність, ділові ігри, виконання кваліфікаційної роботи.
Оцінювання	Рейтингова система оцінювання, усні та письмові екзамени, тестування, захист кваліфікаційної роботи.

6 – Програмні компетентності	
Інтегральна компетентність	Здатність розв'язувати складні задачі і проблеми у сфері публічного управління та адміністрування або у процесі навчання, що передбачає проведення досліджень та/або здійснення інновацій та характеризується невизначеністю умов і вимог.
Загальні компетентності (ЗК)	
ЗК 1	Здатність вчитися та оволодівати сучасними знаннями.
ЗК 2	Здатність реалізувати свої права і обов'язки як члена суспільства, усвідомлювати цінності громадянського (вільного демократичного) суспільства та необхідність його сталого розвитку, верховенства права, прав і свобод людини і громадянина в Україні.
ЗК 3	Здатність зберігати та примножувати моральні, культурні, наукові цінності і досягнення суспільства на основі розуміння історії та закономірностей розвитку предметної області, її місця у загальній системі знань про природу і суспільство та у розвитку суспільства, техніки і технологій, використовувати різні види та форми рухової активності для активного відпочинку та ведення здорового способу життя.
ЗК 4	Здатність бути критичним і самокритичним.
ЗК 5	Здатність до адаптації та дії в новій ситуації.
ЗК 6	Здатність працювати в команді.
ЗК 7	Здатність планувати та управляти часом.
ЗК 8	Вміння виявляти, ставити та вирішувати проблеми.
ЗК 9	Здатність до пошуку, оброблення та аналізу інформації з різних джерел.
ЗК 10	Здатність спілкуватися державною мовою як усно, так і письмово.
ЗК 11	Здатність спілкуватися іноземною мовою.
ЗК 12	Навички міжособистісної взаємодії.
ЗК 13	Здатність спілкуватися з представниками інших професійних груп різного рівня (з експертами з інших галузей знань/видів діяльності).
Фахові компетентності спеціальності (ФК)	
ФК 1	Здатність до соціальної взаємодії, до співробітництва й розв'язання конфліктів.
ФК 2	Здатність забезпечувати належний рівень вироблення та використання управлінських продуктів, послуг чи процесів.
ФК 3	Здатність забезпечувати дотримання нормативно-правових та морально-етичних норм поведінки.
ФК 4	Здатність використовувати в процесі підготовки і впровадження управлінських рішень сучасні ІКТ.
ФК 5	Здатність використовувати систему електронного документообігу.
ФК 6	Здатність здійснювати інформаційно-аналітичне забезпечення управлінських процесів із використанням сучасних інформаційних ресурсів та технологій.
ФК 7	Здатність розробляти тактичні та оперативні плани управлінської діяльності.
ФК 8	Здатність готувати проекти управлінських рішень та їх впроваджувати.
ФК 9	Здатність впроваджувати інноваційні технології.
ФК 10	Здатність до дослідницької та пошукової діяльності в сфері публічного управління та адміністрування.
ФК 11	Здатність у складі робочої групи проводити прикладні дослідження в сфері публічного управління та адміністрування.
ФК 12	Здатність вимірювати стан електронної готовності щодо впровадження електронного урядування галузі, території, підприємства, інших об'єктів.
ФК 13	Здатність формувати навички міжособистісної взаємодії під час підготовки і проведення комунікативних кампаній з актуальної проблеми електронного урядування та/або розробки проектних пропозицій.

ФК 14	Здатність проводити теоретичні та емпіричні дослідження щодо впровадження електронного урядування.
7 – Програмні результати навчання	
ЗНАННЯ (ЗН)	
ЗН 1	Історичних, культурних, політичних, соціальних, економічних засад розвитку суспільства.
ЗН 2	Структури та особливостей функціонування сфери публічного управління та адміністрування.
ЗН 3	Стандартів, принципів та норм діяльності у сфері публічного управління та адміністрування.
ЗН 4	Основних нормативно-правових актів та положень законодавства у сфері публічного управління та адміністрування.
ЗН 5	Основ електронного урядування.
ЗН 6	Основ управління проектами в сфері публічного управління та адміністрування та програмних продуктів в управлінні проектами.
УМІННЯ (УМ)	
УМ 1	Усно і письмово спілкуватися іноземною мовою.
УМ 2	Організовувати та брати участь у волонтерських/культурно-освітніх/спортивних проектах, спрямованих на формування здорового способу життя / активної громадянської позиції, використовуючи інструменти та технології електронного урядування.
УМ 3	Використовувати технології вироблення, прийняття та реалізації управлінських рішень.
УМ 4	Користуватися системою електронного документообігу.
УМ 5	Здійснювати пошук та узагальнення інформації, робити висновки і формулювати рекомендації в межах своєї компетенції.
УМ 6	Налагоджувати комунікацію між громадянами та органами державної влади і місцевого самоврядування за допомогою інструментів електронної демократії.
УМ 7	Використовувати методи аналізу та оцінювання програм сталого розвитку.
УМ 8	Коригувати професійну діяльність у випадку зміни вихідних умов.
УМ 9	Застосовувати методи контролю якості у сфері професійної діяльності.
УМ 10	Використовувати дані статистичної звітності, обліку та спеціальних досліджень у професійній діяльності.
УМ 11	Застосовувати норми та правила професійного спілкування українською мовою.
УМ 12	Використовувати в процесі підготовки і впровадження управлінських рішень сучасні ІКТ, зокрема інструменти та технології електронного урядування.
УМ 13	Визначати актуальну проблему впровадження електронного урядування та провести її дослідження з урахуванням зарубіжного досвіду.
УМ 14	Налагоджувати міжособистісну взаємодію під час підготовки і проведення комунікативних кампаній з актуальної проблеми електронного урядування та/або роботою над проектом.
8 – Ресурсне забезпечення реалізації програми	
Кадрове забезпечення	Для реалізації програми залучені 4 докторів наук, з яких 4 мають вчене звання «професор» та 9 – кандидатів наук, з яких 7 мають вчене звання «доцент».

Матеріально-технічне забезпечення	Матеріально-технічне забезпечення освітньої діяльності відповідає ліцензійним вимогам (додаток 13 до Ліцензійних умов), затверджених Постановою Кабінету Міністрів України № 1187 від 30.12.2015 р. із змінами, внесеними згідно з Постановою Кабінету Міністрів України № 347 від 10.05.2018 р.
Інформаційне та навчально-методичне забезпечення	Інформаційне та навчально-методичне забезпечення освітньої діяльності відповідає ліцензійним вимогам (додатки 14 та 15 до Ліцензійних умов), затверджених Постановою Кабінету Міністрів України № 1187 від 30.12.2015 р. із змінами, внесеними згідно з Постановою Кабінету Міністрів України № 347 від 10.05.2018 р.
9 – Академічна мобільність	
Національна кредитна мобільність	Можливість укладення угод про академічну мобільність.
Міжнародна кредитна мобільність	Забезпечується відповідно до підписаних угод про міжнародну академічну мобільність (Еразмус+ K1), в тому числі можливість отримання подвійного диплому.
Навчання іноземних здобувачів вищої освіти	Можливість навчання іноземною мовою.

2. ПЕРЕЛІК КОМПОНЕНТ ОСВІТНЬОЇ ПРОГРАМИ

Код н/д	Компоненти освітньої програми (навчальні дисципліни, практики, кваліфікаційна робота)	Кількість кредитів	Форма підсумкового контролю
1	2	3	4
1. Цикл загальної підготовки			
Обов'язкові компоненти ОП			
30 1	Основи математичних знань в публічному управлінні	5	Екзамен
30 2	Теорія ймовірності	3,5	Залік
30 3	Логіка	5	Екзамен
30 4	Політологія	4	Залік
30 5	Соціологія	4	Залік, екзамен
30 6	Теорія держави та права	8	Залік, екзамен
30 7	Соціальна філософія	3	Екзамен
30 8	Статистика	4	Залік
30 9	Кібернетика та системний аналіз	4	Екзамен
30 10	Філософія науки і техніки	3	Залік
30 11	Моделювання та прогнозування процесів та систем	4	Залік
30 12	Основи економіки	3,5	Екзамен
30 13	Основи менеджменту та теорії організації	4	Екзамен
30 14	Основи публічного управління та адміністративної діяльності	4	Екзамен
30 15	Візуально-інформаційний супровід у професійній діяльності	4	Залік
30 16	Теорія прийняття управлінських рішень	4	Екзамен
30 17	Правові засади адміністративної діяльності	4	Екзамен
30 18	Фінанси і кредит	4	Екзамен
30 19	Макро- та мікроекономіка	4	Екзамен

1	2	3	4
ЗО 20	Державна служба	4	Екзамен
ЗО 21	Основи електронного урядування	4	Екзамен
ЗО 22	Діловодство	4	Екзамен
ЗО 23	Управління базами даних	4	Залік
ЗО 24	Інтернет-технології та ресурси	5	Екзамен
ЗО 25	Основи маркетингу	4	Екзамен
ЗО 26	Основи інформаційної безпеки	4	Залік
ЗО 27	Технології та методи соціологічних досліджень	4,5	Екзамен
ЗО 28	Психологія управлінської взаємодії	4	Залік
ЗО 29	Стандартизація, сертифікація та управління якістю	4	Екзамен
ЗО 30	Трудове право	4	Залік
ЗО 31	БЖД та цивільний захист	2	Залік
ЗО 32	Управління персоналом та тайм-менеджмент	4	Екзамен
2. Цикл професійної підготовки			
Обов'язкові компоненти ОП			
ПО 1	Організація та управління діяльністю адміністративних органів	6	Екзамен
ПО 2	Врегулювання конфліктів	4	Залік
ПО 3	Регіональне управління та місцеве самоврядування	4	Екзамен
ПО 4	Риторика	2	Залік
ПО 5	Бенчмаркінг в публічному управлінні	5	Екзамен
ПО 6	Державні інформаційні ресурси	5	Екзамен
ПО 7	Архітектура електронного урядування та розумні міста	4	Екзамен
ПО 8	Галузеве електронне урядування	5	Екзамен
ПО 9	Нормативно-правове забезпечення впровадження електронного урядування	3	Екзамен
ПО 10	Соціальна інженерія: технології взаємодії влади і громади	3	Екзамен
Вибіркові компоненти			
ЗВ 1	Історичні навчальні дисципліни	2	Залік
ЗВ 2	Україномовні навчальні дисципліни	2	Залік
ЗВ 3	Філософські навчальні дисципліни	2	Залік
ЗВ 4	Психологічні навчальні дисципліни	2	Залік
ЗВ 5	Правові навчальні дисципліни	2	Залік
ЗВ 6	Фізичне виховання або основи здорового способу життя	5	Залік
ЗВ 7	Іноземна мова	2,4	Залік
ПВ 1	Навчальні дисципліни з геоінформаційних систем	3	Залік
ПВ 2	Навчальні дисципліни з інформаційного права	4	Залік
ПВ 3	Навчальні дисципліни з проектної діяльності	4	Екзамен
ПВ 4	Навчальні дисципліни з електронної демократії	2	Залік
ПВ 5	Навчальні дисципліни з комунікативних технологій	5	Залік
ПВ 6	Навчальні дисципліни з електронних послуг	5	Екзамен
ПВ 7	Навчальні дисципліни з мережевої війни	3	Залік

1	2	3	4
ПВ 8	Навчальні дисципліни з програмування та адміністрування веб-ресурсів	3	Залік
ПВ 9	Навчальні дисципліни з основ електронного бізнесу та інтернет-маркетингу	3	Екзамен
ПВ 10	Переддипломна практика	4,5	Залік
ПВ 11	Виконання кваліфікаційної роботи	6	Захист
Загальний обсяг циклу загальної підготовки:		159,5	
Загальний обсяг циклу професійної підготовки:		80,5	
Загальний обсяг обов'язкових компонент:		175,5	
Загальний обсяг вибіркових компонент:		64,5	
у тому числі за вибором студентів:		Не менше 25 %	
ЗАГАЛЬНИЙ ОБСЯГ ОСВІТНЬОЇ ПРОГРАМИ		240	

3. СТРУКТУРНО-ЛОГІЧНА СХЕМА ОСВІТНЬОЇ ПРОГРАМИ

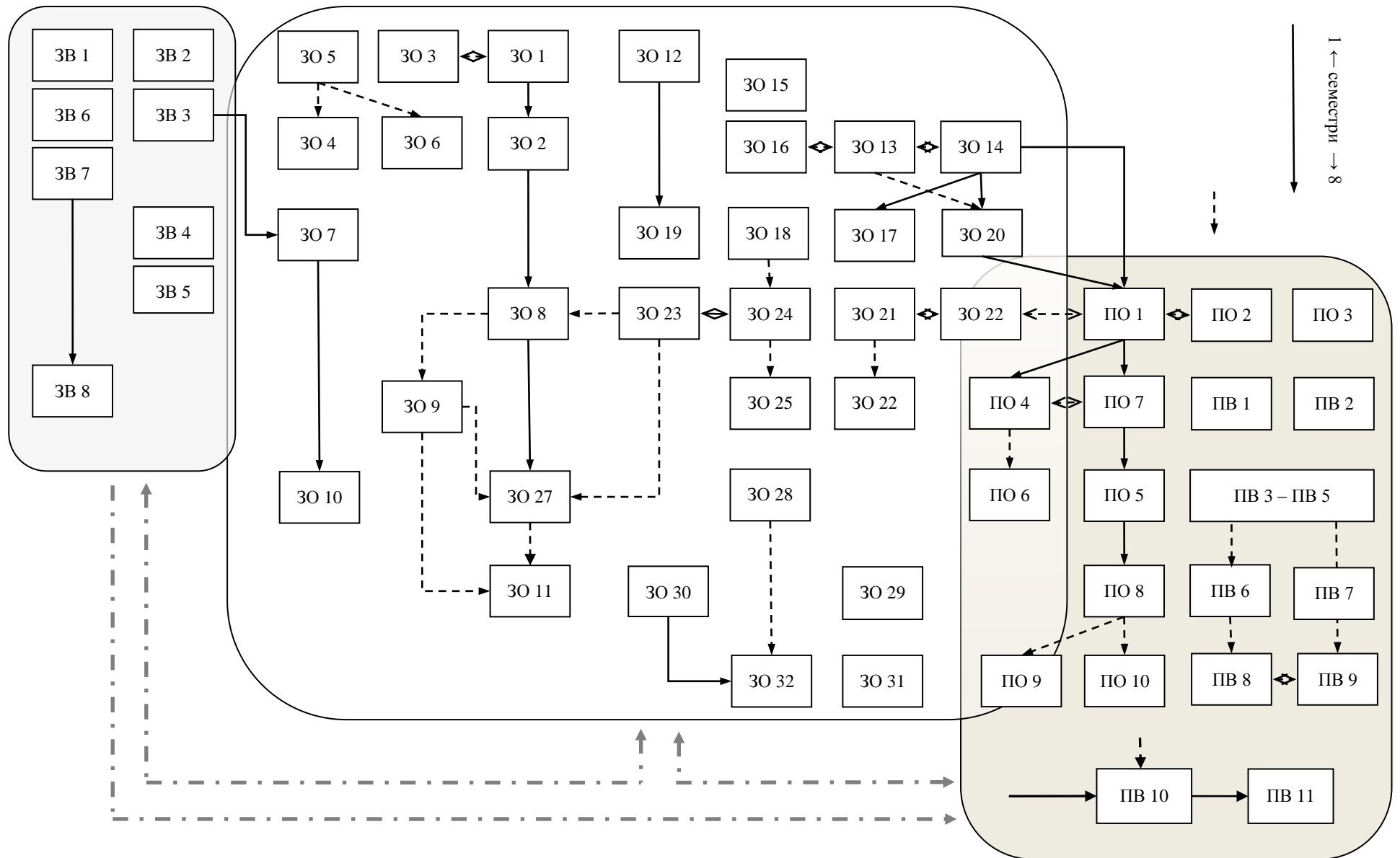

4. ФОРМА ВИПУСКНОЇ АТЕСТАЦІЇ ЗДОБУВАЧІВ ВИЩОЇ ОСВІТИ

Випускна атестація здобувачів вищої освіти за освітньою програмою «Електронне урядування» спеціальності 281 Публічне управління та адміністрування проводиться у формі захисту кваліфікаційної роботи бакалаврського ступеню та комплексного екзамену. Завершується видачею документа встановленого зразка про присудження йому ступеня бакалавра з присвоєнням кваліфікації: бакалавр публічного управління та адміністрування за освітньо-професійною програмою «Електронне урядування». Випускна атестація здійснюється відкрито і публічно.

5. МАТРИЦЯ ВІДПОВІДНОСТІ ПРОГРАМНИХ КОМПЕТЕНТНОСТЕЙ КОМПОНЕНТАМ ОСВІТНЬОЇ ПРОГРАМИ

	ЗО 1	ЗО 2	ЗО 3	ЗО 4	ЗО 5	ЗО 6	ЗО 7	ЗО 8	ЗО 9	ЗО 10	ЗО 11	ЗО 12	ЗО 13	ЗО 14	ЗО 15	ЗО 16	ЗО 17	ЗО 18	ЗО 19	ЗО 20
ЗК 1	+	+	+	+	+	+	+	+	+	+	+	+	+	+	+	+	+	+	+	+
ЗК 2			+	+	+	+	+						+	+		+		+		+
ЗК 3			+	+	+	+	+		+		+			+	+	+		+		+
ЗК 4	+	+	+	+	+					+	+	+	+		+					
ЗК 5	+	+	+	+	+		+		+						+					
ЗК 6	+	+	+	+	+							+			+					
ЗК 7	+	+	+	+	+	+	+	+	+		+		+	+		+		+		+
ЗК 8	+	+	+	+	+		+	+	+		+							+		+
ЗК 9	+	+	+	+				+			+						+			+
ЗК 10	+	+	+	+	+	+	+	+	+	+	+	+	+	+	+	+	+	+	+	+
ЗК 11	+		+																	+
ЗК 12	+		+	+		+	+		+		+				+	+				+
ЗК 13	+	+	+	+												+				+
ФК 1				+																+
ФК 2			+		+	+								+	+			+		
ФК 3	+												+							
ФК 4					+									+						+
ФК 5						+	+						+				+	+		
ФК 6			+			+						+								
ФК 7			+			+	+									+				+
ФК 8			+				+		+					+	+		+	+	+	+
ФК 9			+		+	+								+				+		
ФК 10			+	+	+	+	+							+						
ФК 11							+		+				+							
ФК 12	+		+		+			+						+				+		
ФК 13				+															+	
ФК 14			+				+		+						+					

	3O 21	3O 22	3O 23	3O 24	3O 25	3O 26	3O 27	3O 28	3O 30	3O 31	3O 32	3B 1	3B 2	3B 3	3B 4	3B 5	3B 6	3B 7	3B 8
3K 1	+	+	+	+	+	+	+	+	+	+	+	+	+	+	+	+	+	+	+
3K 2	+		+	+					+		+				+			+	
3K 3	+		+	+	+		+		+		+				+			+	
3K 4	+	+		+	+					+	+	+	+						
3K 5	+	+		+			+		+						+				
3K 6	+											+							
3K 7	+	+	+	+	+	+	+	+	+					+				+	
3K 8	+		+	+	+		+		+		+							+	
3K 9	+			+							+						+		
3K 10	+	+	+	+	+	+	+	+	+	+	+	+	+	+	+	+	+	+	+
3K 11	+																		
3K 12	+			+		+	+		+		+				+				
3K 13	+																		
ФК 1	+		+		+	+								+	+			+	
ФК 2	+																		
ФК 3	+												+						
ФК 4	+				+									+					
ФК 5			+	+		+	+						+				+	+	
ФК 6	+					+						+							
ФК 7	+	+	+	+		+	+								+				
ФК 8	+			+			+		+					+	+		+	+	+
ФК 9	+		+	+	+	+	+							+				+	
ФК 10	+		+	+	+	+	+							+					
ФК 11	+						+		+				+						
ФК 12	+		+		+									+				+	
ФК 13	+																		+
ФК 14	+		+				+		+						+				

	ПО 1	ПО 2	ПО 3	ПО 4	ПО 5	ПО 6	ПО 7	ПО 8	ПО 9	ПО 10	ПВ 1	ПВ 2	ПВ 3	ПВ 4	ПВ 5	ПВ 6	ПВ 7	ПВ 8	ПВ 9	ПВ 10	ПВ 11
ЗК 1	+	+	+	+	+	+	+	+	+		+	+	+	+	+	+	+	+	+		
ЗК 2	+		+	+					+			+				+			+		
ЗК 3	+		+	+	+		+		+			+				+			+		
ЗК 4	+	+		+	+						+	+	+	+							
ЗК 5		+		+			+		+							+					
ЗК 6													+								
ЗК 7		+	+	+	+	+	+	+	+						+				+		
ЗК 8	+		+	+	+		+		+			+							+		
ЗК 9	+			+								+							+		
ЗК 10	+	+	+	+	+	+	+	+	+		+	+	+	+	+	+	+	+	+		
ЗК 11																					
ЗК 12	+			+		+	+		+			+				+					
ЗК 13																					
ФК 1	+		+		+	+									+	+			+		
ФК 2																					
ФК 3														+							
ФК 4					+										+						
ФК 5			+	+		+	+							+				+	+		
ФК 6						+							+								
ФК 7		+	+	+		+	+									+					
ФК 8	+			+			+		+						+	+		+	+		
ФК 9			+	+	+	+									+				+		
ФК 10			+	+	+	+	+								+						
ФК 11							+		+					+							
ФК 12			+		+										+				+		
ФК 13																					
ФК 14			+				+		+							+					

6. МАТРИЦЯ ЗАБЕЗПЕЧЕННЯ ПРОГРАМНИХ РЕЗУЛЬТАТІВ НАВЧАННЯ ВІДПОВІДНИМИ КОМПОНЕНТАМИ ОСВІТНЬОЇ ПРОГРАМИ

	ЗО 1	ЗО 2	ЗО 3	ЗО 4	ЗО 5	ЗО 6	ЗО 7	ЗО 8	ЗО 9	ЗО 10	ЗО 11	ЗО 12	ЗО 13	ЗО 14	ЗО 15	ЗО 16	ЗО 17	ЗО 18	ЗО 19	ЗО 20
ЗН 1		+		+			+		+			+	+	+						
ЗН 2	+		+	+					+		+				+			+		
ЗН 3	+		+	+	+		+		+		+				+			+		
ЗН 4	+	+		+	+					+	+	+	+							
ЗН 5		+		+			+		+						+					
ЗН 6												+								
УМ 1																				
УМ 2	+		+		+	+								+	+			+		
УМ 3													+							
УМ 4					+									+						
УМ 5			+	+		+	+						+				+	+		
УМ 6						+						+								
УМ 7		+	+	+		+	+								+					
УМ 8	+			+			+		+					+	+		+	+	+	
УМ 9			+	+	+	+								+				+		
УМ 10			+	+	+	+	+							+						
УМ 11							+		+				+							
УМ 12			+		+									+				+		
УМ 13																			+	
УМ 14			+				+		+						+					
УМ 15																				

	3O 21	3O 22	3O 23	3O 24	3O 25	3O 26	3O 27	3O 28	3O 30	3O 31	3O 32	3B 1	3B 2	3B 3	3B 4	3B 5	3B 6	3B 7	3B 8
3H 1		+		+			+		+			+	+	+					
3H 2	+		+	+					+		+				+			+	
3H 3	+		+	+	+		+		+		+				+			+	
3H 4	+	+		+	+					+	+	+	+						
3H 5		+		+			+		+						+				
3H 6												+							
YM 1	+		+		+	+								+	+			+	
YM 2																			
YM 3													+						
YM 4					+									+					
YM 5			+	+		+	+						+				+	+	
YM 6						+						+							
YM 7		+	+	+		+	+								+				
YM 8	+			+			+		+					+	+		+	+	+
YM 9			+	+	+	+								+				+	
YM 10			+	+	+	+	+							+					
YM 11							+		+				+						
YM 12			+		+									+				+	
YM 13																			+
YM 14			+				+		+						+				
YM 15																			

	ПО 1	ПО 2	ПО 3	ПО 4	ПО 5	ПО 6	ПО 7	ПО 8	ПО 9	ПО 10	ПВ 1	ПВ 2	ПВ 3	ПВ 4	ПВ 5	ПВ 6	ПВ 7	ПВ 8	ПВ 9	ПВ 10	ПВ 11	
ЗН 1		+		+			+		+				+	+	+							
ЗН 2	+		+	+					+			+				+				+		
ЗН 3	+		+	+	+		+		+			+				+				+		
ЗН 4	+	+		+	+						+	+	+	+								
ЗН 5		+		+			+		+							+						
ЗН 6													+									
УМ 1	+		+		+	+									+	+				+		
УМ 2																						
УМ 3														+								
УМ 4					+										+							
УМ 5			+	+		+	+							+					+	+		
УМ 6						+							+									
УМ 7		+	+	+		+	+									+						
УМ 8	+			+			+		+						+	+			+	+		
УМ 9			+	+	+	+									+					+		
УМ 10			+	+	+	+	+								+							
УМ 11							+		+					+								
УМ 12			+		+										+						+	
УМ 13																						
УМ 14			+				+		+							+						
УМ 15																						