

**МІНІСТЕРСТВО ОСВІТИ І НАУКИ УКРАЇНИ
НАЦІОНАЛЬНИЙ ТЕХНІЧНИЙ УНІВЕРСИТЕТ УКРАЇНИ
«КИЇВСЬКИЙ ПОЛІТЕХНІЧНИЙ ІНСТИТУТ
ІМЕНІ ІГОРЯ СІКОРСЬКОГО»**

ЗАТВЕРДЖУЮ

Голова Вченої ради
КПІ ім. Ігоря Сікорського

_____ М.З. Згуровський

«__» _____ 20__ р.

М.П.

ОСВІТНЬО-ПРОФЕСІЙНА ПРОГРАМА

Адміністративний менеджмент

Administrative management

Перший (бакалаврський) рівень вищої освіти

за спеціальністю	281 Публічне управління та адміністрування
галузі знань	28 Публічне управління та адміністрування
кваліфікація	Бакалавр публічного управління та адміністрування

Ухвалено на засіданні Вченої ради університету
від «02» 04. 2018 р., протокол N 4
Зміни ухвалено на засіданні Вченої ради
університету
від «__» _____ 2019 р., протокол N _____

КПІ ім. Ігоря Сікорського
Київ – 2019

Розроблено робочою групою:

Голова робочої групи:

Іваницька Ольга Михайлівна, доктор наук з державного управління,
професор, професор кафедри теорії та практики управління _____

Члени робочої групи:

Чукут Світлана Анатоліївна, доктор наук з державного управління,
професор, в.о. завідувача кафедри теорії та практики управління _____

Цимбаленко Яна Юріївна, кандидат наук з державного управління,
доцент, доцент кафедри теорії та практики управління _____

Мельниченко Анатолій Анатолійович, кандидат філософських наук,
доцент, декан факультету соціології і права, доцент кафедри теорії та
практики управління _____

Архипова Євгенія Олександрівна, кандидат філософських наук, доцент,
доцент кафедри теорії та практики управління _____

Карпунець Анастасія Станіславівна, кандидат наук з державного
управління, викладач кафедри теорії та практики управління _____

Алексєєв Валерій Марленович, д. н. з держ. управління, головний
консультант Апарату Верховної Ради України _____

Колесов Нікіта Олександрович, здобувач вищої освіти, перший
(бакалаврський) рівень вищої освіти _____

В.о. завідувача кафедри теорії та практики управління

Чукут Світлана Анатоліївна, доктор наук з державного управління,
професор _____

Голова науково-методичної підкомісії зі спеціальності

Мельниченко Анатолій Анатолійович, кандидат філософських наук,
доцент, декан факультету соціології і права, доцент кафедри теорії та
практики управління _____

При розробці Освітньо-професійної програми було взято за основу Стандарт вищої освіти першого (бакалаврського) рівня вищої освіти ступеня «бакалавр» Галузі знань 28 Публічне управління та адміністрування Спеціальність 281 Публічне управління та адміністрування, розробленого підкомісією 281 Публічне управління та адміністрування науково-методичної комісії Міністерства освіти і науки України.

Освітня програма розглянута й ухвалена Методичною радою університету
(протокол № 7 від «29» 03 2018 р.)

Зміни до освітньої програми розглянуті й ухвалені Методичною радою університету
(протокол No ____ від « ____ » _____ 2019 р.)

Голова Методичної ради
_____ Ю.І. Якименко

Вчений секретар Методичної ради
_____ В.П. Головенкін

ЗМІСТ

1. Профіль освітньої програми	4
2. Перелік компонент освітньої програми.....	8
3. Структурно-логічна схема освітньої програми	11
4. Форма випускної атестації здобувачів вищої освіти.....	12
5. Матриця відповідності програмних компетентностей компонентам освітньої програми	13
6. Матриця забезпечення програмних результатів навчання відповідними компонентами освітньої програми.....	15

1. ПРОФІЛЬ ОСВІТНЬОЇ ПРОГРАМИ

зі спеціальності Публічне управління та адміністрування

1 – Загальна інформація	
Повна назва ЗВО та інституту/факультету	Національний технічний університет України «Київський політехнічний інститут імені Ігоря Сікорського», Факультет соціології і права
Ступінь вищої освіти та назва кваліфікації мовою оригіналу	Ступінь – бакалавр Кваліфікація – бакалавр публічного управління та адміністрування
Рівень з НРК	НРК України – 7 рівень
Офіційна назва освітньої програми	Адміністративний менеджмент
Тип диплому та обсяг освітньої програми	Диплом бакалавра, одиничний, 240 кредитів, термін навчання 3 роки 10 місяців
Наявність акредитації	акредитується вперше
Передумови	Наявність повної загальної середньої освіти
Мова(и) викладання	Українська/англійська
Термін дії освітньої програми	До наступної акредитації
Інтернет-адреса постійного розміщення освітньої програми	www.kpi.ua
2 – Мета освітньої програми	
Підготовка фахівців, здатних розв'язувати складні професійні завдання та практичні проблеми у сфері публічного управління та адміністрування бо у процесі навчання, що передбачає застосування теорій та наукових методів і характеризується комплексністю та невизначеністю умов.	
3 – Характеристика освітньої програми	
Предметна область	Об'єкти вивчення та/або діяльності: вся сфера публічного управління та адміністрування. Цілі навчання: підготовка фахівців з публічного управління та адміністрування, здатних розв'язувати складні спеціалізовані завдання та практичні проблеми у сфері публічного управління та адміністрування або у процесі навчання. Теоретичний зміст предметної області: термінологія, наукові концепції (теорії) публічного управління та адміністрування, управління на загальнодержавному, регіональному та місцевому рівнях, адміністрування у всіх сферах діяльності. Методи, методики та технології наукового пізнання, управління та прийняття рішень, аналітичної обробки інформації, організаційно-технологічного та правового забезпечення, електронного урядування. Інструменти та обладнання: інформаційно-аналітичні інструменти, системи підтримки прийняття управлінських рішень, спеціалізоване програмне забезпечення.
Орієнтація освітньої програми	Освітньо-професійна

Основний фокус освітньої програми та спеціалізації	<p>Спеціальна освіта в галузі Публічного управління та адміністрування.</p> <p>Ключові слова: публічне управління, державна служба, менеджмент і теорія організацій, управління базами даних, врегулювання конфліктів, моделювання та прогнозування процесів в публічному управлінні, стандартизація, сертифікація та управління якістю, сучасні управлінські технології, діловодство, надання послуг, комунікації в публічному управлінні, електронне урядування, організація та управління діяльністю адміністративних органів, регіональне управління та місцеве самоврядування, бенчмаркінг в публічному управлінні, соціальна інженерія: технології взаємодії влади та громади, теорія і практика референтської та офісної діяльності, соціальна політика, управління неурядовими організаціями.</p>
Особливості програми	Вимагає спеціальної практики в органах державної влади, місцевого самоврядування, різноманітних організаціях та установах.
4 – Придатність випускників до працевлаштування та подальшого навчання	
Придатність до працевлаштування	<p>Можуть бути працевлаштовані згідно з класифікатором професії, зокрема на посадах публічних службовців:</p> <p>у місцевих державних адміністраціях, їх управліннях та відділах, а також в органах місцевого самоврядування: спеціаліст II категорії, спеціаліст I категорії, спеціаліст;</p> <p>що мають наскрізний характер: спеціаліст II категорії з питань кадрової роботи та державної служби (в органах виконавчої влади);</p> <p>в громадських, державних, колективних та приватних організаціях різних профілів діяльності.</p> <p>Зокрема, бакалаври публічного управління та адміністрування можуть працювати на посадах радників, консультантів секретаріатів місцевих рад, спеціалістів виконавчих органів місцевих рад, сільських, селищних рад та громад, в тому числі спеціаліста із державних закупівель, спеціаліста із зв'язків з громадськістю, інспектора з кадрів, адміністративного помічника, державного соціального інспектора, адміністративного секретаря, помічника-консультанта народного депутата, референта з основної діяльності, помічника керівника підприємства (установи, організації), інспектора з основної діяльності тощо.</p> <p>Професійна діяльність випускників спрямована на виконання робіт, що передбачають здійснення функцій помічників керівників, спеціалістів II та I категорії, організаційно-розпорядчих функцій у певних видах економічної діяльності у системі органів виконавчої влади та органів місцевого самоврядування, у роботі організацій та установ публічного сектора за отриманими спеціалізаціями.</p>
Подальше навчання	Продовження освіти за другим (магістерським) рівнем вищої освіти за освітньо-професійною чи освітньо-науковою програмою підготовки.

5 – Викладання та оцінювання	
Викладання та навчання	Проблемно-орієнтоване навчання, студентсько-центроване навчання, технології змішаного навчання. Лекції, практичні та семінарські заняття, лабораторні роботи; курсові роботи; виїзні заняття в органах влади і місцевого самоврядування; виконання творчих робіт та завдань у формі ДКР, РР і рефератів; case-study, проектна діяльність, ділові ігри, академічні «круглі столи», виконання кваліфікаційної роботи.
Оцінювання	Рейтингова система оцінювання; усні та письмові екзамени, тестування, захист кваліфікаційної роботи.
6 – Програмні компетентності	
Інтегральна компетентність	Здатність розв'язувати складні спеціалізовані завдання та практичні проблеми у сфері публічного управління та адміністрування або у процесі навчання, що передбачає застосування теорій та наукових методів і характеризується комплексністю та невизначеністю умов.
Загальні компетентності (ЗК)	
ЗК 1	Здатність вчитися та оволодівати сучасними знаннями.
ЗК 2	Здатність реалізувати свої права і обов'язки як члена суспільства, усвідомлювати цінності громадянського (вільного демократичного) суспільства та необхідність його сталого розвитку, верховенства права, прав і свобод людини і громадянина в Україні.
ЗК 3	Здатність зберігати та примножувати моральні, культурні, наукові цінності і досягнення суспільства на основі розуміння історії та закономірностей розвитку предметної області, її місця у загальній системі знань про природу і суспільство та у розвитку суспільства, техніки і технологій, використовувати різні види та форми рухової активності для активного відпочинку та ведення здорового способу життя.
ЗК 4	Здатність бути критичним і самокритичним.
ЗК 5	Здатність до адаптації та дії в новій ситуації.
ЗК 6	Здатність працювати в команді.
ЗК 7	Здатність планувати та управляти часом.
ЗК 8	Вміння виявляти, ставити та вирішувати проблеми.
ЗК 9	Здатність до пошуку, оброблення та аналізу інформації з різних джерел.
ЗК 10	Здатність спілкуватися державною мовою як усно, так і письмово.
ЗК 11	Здатність спілкуватися іноземною мовою.
ЗК 12	Навички міжособистісної взаємодії.
ЗК 13	Здатність спілкуватися з представниками інших професійних груп різного рівня (з експертами з інших галузей знань/видів діяльності).
Фахові компетентності спеціальності (ФК)	
ФК 1	Здатність до соціальної взаємодії, до співробітництва й розв'язання конфліктів.
ФК 2	Здатність забезпечувати належний рівень вироблення та використання управлінських продуктів, послуг чи процесів.
ФК 3	Здатність забезпечувати дотримання нормативноправових та морально-етичних норм поведінки.
ФК 4	Здатність використовувати в процесі підготовки і впровадження управлінських рішень сучасні ІКТ.
ФК 5	Здатність використовувати систему електронного документообігу.

ФК 6	Здатність здійснювати інформаційно-аналітичне забезпечення управлінських процесів із використанням сучасних інформаційних ресурсів та технологій.
ФК 7	Здатність розробляти тактичні та оперативні плани управлінської діяльності.
ФК 8	Здатність готувати проекти управлінських рішень та їх впроваджувати.
ФК 9	Здатність впроваджувати інноваційні технології.
ФК 10	Здатність до дослідницької та пошукової діяльності в сфері публічного управління та адміністрування.
ФК 11	Здатність у складі робочої групи проводити прикладні дослідження в сфері публічного управління та адміністрування.
ФК 12	Здатність визначати фінансовий, управлінський, інноваційний потенціал галузі, території, підприємства, інших об'єктів управління та оцінювати фактори, що впливають на їх зміну
ФК 13	Здатність до використання маркетингових технік і технологій адміністративної діяльності
ФК 14	Здатність до вироблення рішень щодо управління галузями та логістикою на національному та регіональному рівні
7 – Програмні результати навчання	
ЗНАННЯ (ЗН)	
ЗН 1	Використовувати базові знання з історичних, культурних, політичних, соціальних, економічних засад розвитку суспільства.
ЗН 2	Застосовувати норми та правила професійного спілкування українською мовою.
ЗН 3	Уміти усно і письмово спілкуватися іноземною мовою.
ЗН 4	Знати структуру та особливості функціонування сфери публічного управління та адміністрування.
ЗН 5	Знати стандарти, принципи та норми діяльності у сфері публічного управління та адміністрування.
ЗН 6	Знати основні нормативно-правові акти та положення законодавства у сфері публічного управління та адміністрування.
УМІННЯ (УМ)	
УМ 1	Уміти організувати та брати участь у волонтерських /культурноосвітніх /спортивних проектах, спрямованих на формування здорового способу життя / активної громадянської позиції.
УМ 2	Розуміти та використовувати технології вироблення, прийняття та реалізації управлінських рішень.
УМ 3	Знати основи електронного урядування.
УМ 4	Уміти користуватися системою електронного документообігу.
УМ 5	Уміти здійснювати пошук та узагальнення інформації, робити висновки і формулювати рекомендації в межах своєї компетенції.
УМ 6	Уміти налагодити комунікацію між громадянами та органами державної влади і місцевого самоврядування.
УМ 7	Використовувати методи аналізу та оцінювання програм сталого розвитку.
УМ 8	Уміти коригувати професійну діяльність у випадку зміни вихідних умов.
УМ 9	Застосовувати методи контролю якості у сфері професійної діяльності.

УМ 10	Використовувати дані статистичної звітності, обліку та спеціальних досліджень у професійній діяльності.
УМ 11	Застосовувати сучасні технології маркетингу та менеджменту в професійній діяльності
УМ 12	Використовувати інструменти та технології адміністративної діяльності
УМ 13	Забезпечувати формування безпечних умов функціонування людини, суспільства, держави
УМ 14	Уміти оцінювати економічний, соціальний та інформаційний потенціал регіону та галузі та визначати фактори його збільшення
8 – Ресурсне забезпечення реалізації програми	
Кадрове забезпечення	Для реалізації програми залучені 4 докторів наук, з яких 4 мають вчене звання «професор» та 9 – кандидатів наук, з яких 7 мають вчене звання «доцент».
Матеріально-технічне забезпечення	Матеріально-технічне забезпечення освітньої діяльності відповідає ліцензійним вимогам (додаток 4 до Ліцензійних умов), затверджених Постановою Кабінету Міністрів України № 1187 від 30.12.2015 р. із змінами, внесеними згідно з Постановою Кабінету Міністрів України №347 від 10.05.2018 р.
Інформаційне та навчально-методичне забезпечення	Інформаційне та навчально-методичне забезпечення освітньої діяльності відповідає ліцензійним вимогам (додаток 5 до Ліцензійних умов), затверджених Постановою Кабінету Міністрів України № 1187 від 30.12.2015 р. із змінами, внесеними згідно з Постановою Кабінету Міністрів України №347 від 10.05.2018 р.
9 – Академічна мобільність	
Національна кредитна мобільність	Можливість укладення угод про академічну мобільність.
Міжнародна кредитна мобільність	Забезпечується відповідно до підписаних угод про міжнародну академічну мобільність (Еразмус+ K1), про подвійне дипломування.
Навчання іноземних здобувачів вищої освіти	Можливість навчання іноземною мовою

2. ПЕРЕЛІК КОМПОНЕНТ ОСВІТНЬОЇ ПРОГРАМИ

Код н/д	Компоненти освітньої програми (навчальні дисципліни, практики, кваліфікаційна робота)	Кількість кредитів	Форма підсумкового контролю
1	2	3	4
1. Цикл загальної підготовки			
Обов'язкові компоненти ОП			
30 1	Основи математичних знань в публічному управлінні	5	Екзамен
30 2	Теорія ймовірності	3	Залік
30 3	Логіка	5	Екзамен
30 4	Політологія	4	Залік
30 5	Соціологія	4	Залік
30 6	Теорія держави та права	8	Екзамен
30 7	Соціальна філософія	3,5	Залік
30 8	Статистика	4	Залік

1	2	3	4
ЗО 9	Кібернетика та системний аналіз	3	Екзамен
ЗО 10	Філософія науки і техніки	3	Залік
ЗО 11	Моделювання та прогнозування процесів та систем	3	Залік
ЗО 12	Основи економіки	3,5	Екзамен
ЗО 13	Основи менеджменту та теорії організації	4	Екзамен
ЗО 14	Основи публічного управління та адміністративної діяльності	4	Екзамен
ЗО 15	Візуально-інформаційний супровід у професійній діяльності	4	Залік
ЗО 16	Теорія прийняття управлінських рішень	4	Екзамен
ЗО 17	Правові засади адміністративної діяльності	4	Екзамен
ЗО 18	Фінанси і кредит	4	Екзамен
ЗО 19	Макро- та мікроекономіка	4	Екзамен
ЗО 20	Державна служба	4	Екзамен
ЗО 21	Основи електронного урядування	4	Екзамен
ЗО 22	Діловодство	4	Екзамен
ЗО 23	Соціальна інженерія: технології взаємодії влади і громади	4	Залік
ЗО 24	Інтернет-технології та ресурси	5	Екзамен
ЗО 25	Основи маркетингу	4	Екзамен
ЗО 26	Основи інформаційної безпеки	3	Залік
ЗО 27	Технології та методи соціологічних досліджень	4	Екзамен
ЗО 28	Психологія управлінської взаємодії	3	Залік
ЗО 29	Стандартизація, сертифікація та управління якістю	3	Екзамен
ЗО 30	Трудове право	4	Залік
ЗО 31	БЖД та цивільний захист	2	Залік
ЗО 32	Управління персоналом та тайм-менеджмент	3	Екзамен
Вибіркові компоненти ОП			
ЗО 33	Історія українського державотворення	2	Залік
ЗО 34	Українська мова за професійним спрямуванням	2	Залік
ЗО 35	Іноземна мова	6	Залік
ЗО 36	Іноземна мова проф. спрямування	4	Залік
2. Цикл професійної підготовки			
Обов'язкові компоненти ОП			
ПО 1	Організація та управління діяльністю адміністративних органів	6	Екзамен
ПО 2	Врегулювання конфліктів	4	Екзамен
ПО 3	Регіональне управління та місцеве самоврядування	4	Екзамен
ПО 4	Бенчмаркінг в публічному управлінні	5	Екзамен
ПО 5	Державні інформаційні ресурси	5	Екзамен
ПО 6	Теорія і практика референтської та офісної діяльності	3	Залік
ПО 7	Соціальна політика	3	Екзамен
ПО 8	Управління неурядовими організаціями	5	Екзамен
ПО 9	Кваліфікаційна робота	6	Екзамен
Загальний обсяг циклу загальної підготовки:		155,5	

1	2	3	4
	Загальний обсяг циклу професійної підготовки:		84,5
	Загальний обсяг обов'язкових компонент:		179
	Загальний обсяг вибіркових компонент:		61
	у тому числі за вибором студентів:		60 (Не менше 25 %)
	ЗАГАЛЬНИЙ ОБСЯГ ОСВІТНЬОЇ ПРОГРАМИ		240

3. СТРУКТУРНО-ЛОГІЧНА СХЕМА ОСВІТНЬОЇ ПРОГРАМИ

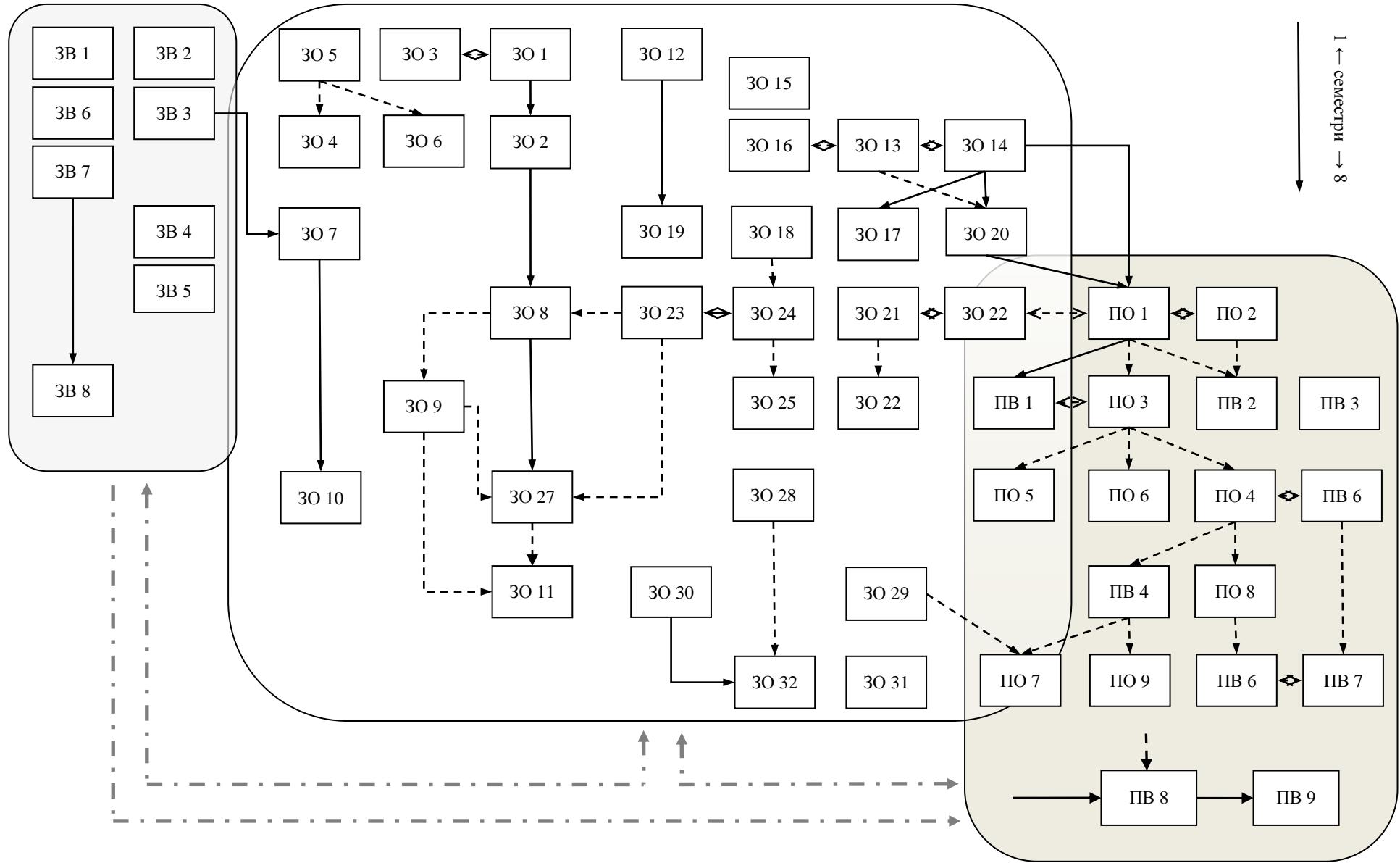

4. ФОРМА ВИПУСКНОЇ АТЕСТАЦІЇ ЗДОБУВАЧІВ ВИЩОЇ ОСВІТИ

Випускна атестація здобувачів вищої освіти за освітньою програмою «Адміністративний менеджмент» спеціальності 281 Публічне управління та адміністрування проводиться у формі захисту кваліфікаційної роботи бакалаврського ступеню та комплексного екзамену. Завершується видачею документа встановленого зразка про присудження йому ступеня (бакалавра) з присвоєнням кваліфікації: бакалавр публічного управління та адміністрування за спеціалізацією: « Адміністративний менеджмент». Випускна атестація здійснюється відкрито і публічно.

3O23	+								+	+						+										
3O24	+								+	+					+				+						+	
3O25	+					+			+	+					+											
3O26	+	+							+	+						+										
3O27	+								+	+					+					+						
3O28	+					+	+		+	+			+	+												
3O29	+	+							+	+					+											
3O30	+	+							+	+						+										
3O31	+		+						+	+																
3O32	+	+						+	+						+											
3B1			+						+	+																
3B2										+																
3B3			+						+	+																
3B4	+					+			+	+					+											
3B5		+							+	+						+										
3B6			+																							
3B7																										
3B8																										
ΠO1	+	+						+	+	+					+											+
ΠO2	+		+						+	+					+											
ΠO3	+	+							+	+						+					+					+
ΠO4	+	+	+	+	+	+	+	+	+	+			+	+	+	+	+	+	+	+	+					
ΠO5	+	+							+	+																+
ΠO6	+								+	+						+		+			+					+
ΠO7	+								+	+						+		+								
ΠO8	+		+						+	+						+										
ΠO9	+								+	+						+										
ΠO10	+	+	+						+	+					+											

ПВ1	+								+	+														+		
ПВ2	+								+	+				+												+
ПВ3									+	+																
ПВ4																										
ПВ5	+								+	+			+													
ПВ6	+	+	+	+	+	+	+	+	+	+																+
ПВ7	+	+	+	+	+	+	+	+	+	+				+										+		
ПВ8	+								+	+															+	
ПВ9	+	+	+	+	+	+	+	+	+	+																

6. МАТРИЦЯ ЗАБЕЗПЕЧЕННЯ ПРОГРАМНИХ РЕЗУЛЬТАТІВ НАВЧАННЯ ВІДПОВІДНИМИ КОМПОНЕНТАМИ ОСВІТНЬОЇ ПРОГРАМИ

	ЗН 1	ЗН 2	ЗН 3	ЗН 4	ЗН 5	ЗН 6	УМ1	УМ2	УМ3	УМ4	УМ5	УМ6	УМ7	УМ8	УМ9	УМ10	УМ11	УМ12	УМ13	УМ14	
З01	+	+	+	+	+		+	+	+	+	+	+	+	+	+	+	+	+	+	+	+
З02	+	+	+	+	+		+	+	+	+	+	+	+	+	+	+	+	+	+	+	+
З03	+	+	+	+	+		+	+	+	+	+	+	+	+	+	+	+	+	+	+	+
З04	+	+	+	+	+		+	+	+	+	+	+	+	+	+	+	+	+	+	+	+
З05	+	+	+	+	+		+	+	+	+	+	+	+	+	+	+	+	+	+	+	+
З06	+	+	+	+	+		+	+	+	+	+	+	+	+	+	+	+	+	+	+	+
З07	+	+	+	+	+		+	+	+	+	+	+	+	+	+	+	+	+	+	+	+
З08	+	+	+	+	+		+	+	+	+	+	+	+	+	+	+	+	+	+	+	+
З09	+	+	+	+	+		+	+	+	+	+	+	+	+	+	+	+	+	+	+	+
З010	+	+	+	+	+		+	+	+	+	+	+	+	+	+	+	+	+	+	+	+
З011	+	+	+	+	+		+	+	+	+	+	+	+	+	+	+	+	+	+	+	+
З012	+	+	+	+	+		+	+	+	+	+	+	+	+	+	+	+	+	+	+	+

3013	+	+	+	+	+		+	+	+	+	+	+	+	+	+	+	+	+	+	+
3014	+	+	+	+	+		+	+	+	+	+	+	+	+	+	+	+	+	+	+
3015	+	+	+	+	+		+	+	+	+	+	+	+	+	+	+	+	+	+	+
3016	+	+	+	+	+		+	+	+	+	+	+	+	+	+	+	+	+	+	+
3017	+	+	+	+	+		+	+	+	+	+	+	+	+	+	+	+	+	+	+
3018	+	+	+	+	+		+	+	+	+	+	+	+	+	+	+	+	+	+	+
3019	+	+	+	+	+		+	+	+	+	+	+	+	+	+	+	+	+	+	+
3020	+	+	+	+	+		+	+	+	+	+	+	+	+	+	+	+	+	+	+
3021	+	+	+	+	+		+	+	+	+	+	+	+	+	+	+	+	+	+	+
3022	+	+	+	+	+		+	+	+	+	+	+	+	+	+	+	+	+	+	+
3023	+	+	+	+	+	+	+	+	+	+	+	+	+	+	+	+	+	+	+	+
3024	+	+	+	+	+	+	+	+	+	+	+	+	+	+	+	+	+	+	+	+
3025	+	+	+	+	+		+	+	+	+	+	+	+	+	+	+	+	+	+	+
3026	+	+	+	+	+		+	+	+	+	+	+	+	+	+	+	+	+	+	+
3027	+	+	+	+	+		+	+	+	+	+	+	+	+	+	+	+	+	+	+
3028	+	+	+	+	+		+	+	+	+	+	+	+	+	+	+	+	+	+	+
3029	+	+	+	+	+		+	+	+	+	+	+	+	+	+	+	+	+	+	+
3030	+	+	+	+	+		+	+	+	+	+	+	+	+	+	+	+	+	+	+
3031	+	+	+	+	+		+	+	+	+	+	+	+	+	+	+	+	+	+	+
3032	+	+	+	+	+		+	+	+	+	+	+	+	+	+	+	+	+	+	+
3B1	+	+	+	+	+		+	+	+	+	+	+	+	+	+	+	+	+	+	+
3B2	+	+	+	+	+		+	+	+	+	+	+	+	+	+	+	+	+	+	+
3B3	+	+	+	+	+		+	+	+	+	+	+	+	+	+	+	+	+	+	+
3B4	+	+	+	+	+		+	+	+	+	+	+	+	+	+	+	+	+	+	+
3B5	+	+	+	+	+		+	+	+	+	+	+	+	+	+	+	+	+	+	+
3B6	+	+	+	+	+		+	+	+	+	+	+	+	+	+	+	+	+	+	+
3B7	+	+	+	+	+		+	+	+	+	+	+	+	+	+	+	+	+	+	+

3B8	+	+	+	+	+		+	+	+	+	+	+	+	+	+	+	+	+	+	+	+
ΠΟ1	+	+	+	+	+		+	+	+	+	+	+	+	+	+	+	+	+	+	+	+
ΠΟ2	+	+	+	+	+		+	+	+	+	+	+	+	+	+	+	+	+	+	+	+
ΠΟ3	+	+	+	+	+		+	+	+	+	+	+	+	+	+	+	+	+	+	+	+
ΠΟ4	+	+	+	+	+		+	+	+	+	+	+	+	+	+	+	+	+	+	+	+
ΠΟ5	+	+	+	+	+		+	+	+	+	+	+	+	+	+	+	+	+	+	+	+
ΠΟ6	+	+	+	+	+		+	+	+	+	+	+	+	+	+	+	+	+	+	+	+
ΠΟ7	+	+	+	+	+		+	+	+	+	+	+	+	+	+	+	+	+	+	+	+
ΠΟ8	+	+	+	+	+		+	+	+	+	+	+	+	+	+	+	+	+	+	+	+
ΠΟ9	+	+	+	+	+		+	+	+	+	+	+	+	+	+	+	+	+	+	+	+
ΠΟ10	+	+	+	+	+		+	+	+	+	+	+	+	+	+	+	+	+	+	+	+
ΠΒ1	+	+	+	+	+		+	+	+	+	+	+	+	+	+	+	+	+	+	+	+
ΠΒ2	+	+	+	+	+		+	+	+	+	+	+	+	+	+	+	+	+	+	+	+
ΠΒ3	+	+	+	+	+		+	+	+	+	+	+	+	+	+	+	+	+	+	+	+
ΠΒ4	+	+	+	+	+		+	+	+	+	+	+	+	+	+	+	+	+	+	+	+
ΠΒ5	+	+	+	+	+	+	+	+	+	+	+	+	+	+	+	+	+	+	+	+	+
ΠΒ6	+	+	+	+	+		+	+	+	+	+	+	+	+	+	+	+	+	+	+	+
ΠΒ7	+	+	+	+	+	+	+	+	+	+	+	+	+	+	+	+	+	+	+	+	+
ΠΒ8	+	+	+	+	+		+	+	+	+	+	+	+	+	+	+	+	+	+	+	+
ΠΒ9	+	+	+	+	+		+	+	+	+	+	+	+	+	+	+	+	+	+	+	+